

---

## Los dos aspectos del Narcisismo de Freud a la vez especulares y por otra parte geométricos

Por Jean Michel Vappereau. Traducción : María Alejandra Botto Fiora

Hemos ya tratado este tema en el estudio titulado *Para precisar el narcisismo* que el lector puede encontrar en la dirección de la página que mantenemos actualizada<sup>1</sup>. Aquí solamente queremos presentar con renovados esfuerzos dos puntos cruciales del narcisismo concebido gracias al *Estadio del espejo* de J. Lacan tomando seriamente las propiedades ópticas y geométricas de la situación de un sujeto del cuerpo y del lenguaje que se mira, como lo escribe S. Freud en su célebre ensayo de 1914 al que titula *Para introducir el narcisismo*.

Basta con observar primero que la articulación de la geometría intrínseca de un objeto con su geometría extrínseca pone al sujeto en aprietos con la estructura del lenguaje si la concebimos como especificada por la competencia necesaria, por parte de su sujeto, para comentar lo que hace con el lenguaje (posición extrínseca) sin salir del lenguaje (posición intrínseca).

Luego, subrayar que Lacan no define de manera precisa lo que nombra especularidad y objeto especular o no especular, lo que no impide a sus comentaristas hacer uso de esos términos sin definirlos, como si fueran de suyo. Situación corriente y siempre divertida para quienes leen.

De esta manera retomamos estos dos aspectos del narcisismo.

### 1. Intrínseco y extrínseco

Volvemos sobre la expresión en francés: "tratar algo como un objeto" o "mirarlo como objeto"<sup>2</sup> empleada a propósito de algunos cuerpos físicos o de algunos cuerpos próximos.<sup>3</sup> Estas expresiones nos introducen a la diferencia entre las geometrías intrínsecas o extrínsecas de una misma variedad (manifold) geométrica.

Un espacio tiene una geometría intrínseca, tomado únicamente en sí mismo, como se sostiene, *sin referencia a otro espacio*, o el estudio geométrico de un espacio lo considera desde lo extrínseco si es concebido *como una parte de otro espacio*, por su situación en ese otro espacio de mayor dimensión que lo envuelve o lo contiene.

La oposición entre intrínseco y extrínseco está definida por Lacan en *El Aturdido*<sup>4</sup>, sin que emplee los dos términos, sin referencia directa al narcisismo ni al espejo, cuando habla de la superficie del toro que "solo tiene agujero central o circular para quien lo mira como objeto no para quien es el sujeto".

Esta diferencia provocó la interrogación de Leibniz cuando propone crear una nueva disciplina que propone llamar "*Analisis situs*", que Kant menciona en su pequeño ensayo relativo *Al fundamento de las diferentes partes del espacio*, poniendo en duda lo serio de las razones de esta nueva ciencia, en ese gran pensador, por el hecho de que no realizó ese proyecto.

Leibniz, no más que Kant, no disponen en sus vocabularios respectivos de los términos *intrínseco*, *extrínseco*, que designan esta oposición. Tienen por ello aún más mérito al haber rozado la pregunta aún sin resolverla.

Siendo la pregunta de Leibniz la de saber si el análisis de un objeto según su descripción, solo recurriendo a sus propios caracteres (intrínseco), puede permitir deducir todas las situaciones en las cuales puede encontrarse en cualquier otro espacio (extrínseco) que lo contuviera. De hecho para nosotros, un espacio de mayor dimensión.

El nudo provee la respuesta más simple y más clara, por la negativa, a la pregunta de Leibniz, en tanto que el mismo redondel de hilo (intrínseco) puede ser anudado en el espacio

---

<sup>1</sup> <http://jeanmichel.vappereau.free.fr/>

<sup>2</sup> En el original : "traiter quelque chose comme un objet" ou "le regarder en objet"

<sup>3</sup> Prochain puede traducirse también como prójimo.

<sup>4</sup> L'Étourditi es el título del escrito en francés

---

(extrínseco) de una infinidad de maneras, cuya teoría matemática acabada queda por hacerse con y después de los trabajos de J.Lacan. Disponemos de un ejemplar de una tal teoría acabada con “La teoría de las superficies topológicas intrínsecas” por ejemplo en topología.

Porque, en el concurso de la geometría sintética de Desargues y de la geometría proyectiva de Monge, esta diferencia de análisis relativo a un objeto (un  $n$  espacio, según Lacan, que desliza el término en El Aturdicho), espacio cuyo número de dimensiones es notado:  $n$ , un número entero, el Análisis situs, se volverá Topología, (el término aparece con Listing), para ser fundado por Poincaré, donde el invariante fundamental sigue siendo la dimensión en los posteriores trabajos de Riemann, de Betti y en el Programa de Erlangen de Klein.

Es divertido observar la suma de prejuicios que sufre el psicoanálisis en su propio discurso (intrínseco sin medio de salir del vaso de agua de la necesidad de sus estúpidas peleas necesarias sin análisis) constatando que la opinión de Kant es allí ampliamente compartida aún, en un rechazo de la Topología y particularmente de la teoría de los nudos.

A pesar de Lacan que me sostuvo sin, por supuesto, darme ninguna garantía por fuera de mi deseo de trabajo en la transferencia, ni ningún poder, me considero el único responsable de esta situación del discurso analítico sin elaboración de su topología. Hablo del autor de estas líneas, porque elegí y decidí entonces no colaborar en nada con el estilo de objeción de aquellos que pretenden representar al psicoanálisis después de Freud y después de Lacan sin darse los medios. Obstaculizan incluso a los otros con medios que les son usuales, como el rumor y la incitación al estancamiento y al mantenimiento de la dependencia de aquellos que los sostienen, incluso con la manipulación corriente en esta localidad obsoleta. El psicoanálisis los padece hasta eclipsarse en el período actual con las consecuencias que conciernen a todo el mundo.

Este es un hecho de latencia regular después de un período tan rico en invenciones por parte del inventor del Inconsciente y del fundador de ese discurso. Sin embargo, mis trabajos muestran que ese tiempo necesario, incluso si es difícil, no obliga a nadie a no hacer nada y a replegarse sobre bases reactivas que favorecen los propósitos de los enemigos de la razón. La causalidad significativa no es del orden de la mecánica incluso si ella se impone. Su estudio exige un compromiso del sujeto que no tiene nada de automático frente a la contingencia del acto que sorprende y asombra al sujeto mismo.

### **Espejo**

El recurso a un espejo, como pequeño modelo teórico, para fundar la noción de narcisismo en coordenadas productivas, subraya ese primer aspecto del narcisismo. Hay efectivamente una diferencia para un sujeto que ubica su cuerpo en su campo escópico ante un espejo, entre lo que ve entonces de ese cuerpo como el de otro, como un objeto (posición extrínseca) y el hecho de ser sujeto de ese cuerpo para sentirlo (posición intrínseca) sin verlo ni incluso poder desprenderse de su fisiología de otro modo que por el borramiento o el olvido (del cuerpo propio felizmente y el sueño, las narcosis, la anestesia, la muerte).

Este aspecto del modelo dado en su primera intervención en el campo del psicoanálisis con “la fase del espejo” por Lacan puede transponerse en el campo auditivo con la voz en el Habla<sup>5</sup> del que habla y se oye, donde el recurso a un término mediador, como el espejo, no es ni siquiera necesario. Siendo además, las orejas, un órgano que no se cierra por sí mismo.

### **Interior exterior**

Se trata de una diferencia que modifica, enriqueciéndola, la oposición y el pasaje del *interior* al *exterior* de una región del espacio. Freud evoca esta diferencia cuando habla del par de opuestos entre lo que es bueno (adentro) y lo que es malo (afuera), asociado a la escritura de un predicado, la función proposicional de Frege, notada:  $P(x)$ .

---

<sup>5</sup>El término en francés es Parole, que puede traducirse como palabra o habla. Es la palabra hablada.



Diagrama a la Euler- Venn de  $P(x)$

La función proposicional determina, por y en la escritura, la extensión del concepto, o sea, la clase de los objetos que caen bajo el concepto están en su extensión.

Muy temprano en su *Proyecto (Entwurf)*, a propósito del niño que gira la cabeza en busca del seno, para indicar la función del objeto que “cae” bajo el concepto. El objeto, en lógica, que es interior a la clase, desde un punto de vista semántico: la extensión del concepto, en un modelo. Lo retoma siempre en términos de interior y exterior en *La negación (Die Verneinung)* para recordar “que se trata siempre de una cuestión de interior o de exterior” como lo emplea a propósito de su primer principio llamado del placer-displacer, ya sea que disguste o excite la glándula, en materia de placer y de displacer, en psicoanálisis, para quien la “desviación” (Trieb) es solo una compulsión orgánica, incluso un instinto animal.

## 2. El grupo de las isometrías del cubo, las rotaciones y la simetría del espejo

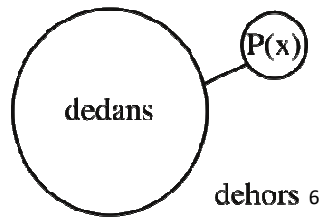
El ejercicio consiste ahora en estudiar el segundo aspecto del narcisismo del que queremos tratar acá interrogándonos a propósito de lo que el espejo invierte. El lector puede leer en la literatura científica aserciones de esta factura.

### OPTICA GEOMÉTRICA<sup>7</sup>

#### Espejo plano

Una superficie plana reflectante constituye un espejo plano

El ángulo de emergencia de un rayo es igual a su ángulo de incidencia sobre el espejo. El rayo de incidencia y el rayo reflejado están contenidos en el mismo plano.

El espejo plano es **estigmático** para todo punto A al que da una imagen B, **simétrica** de A con respecto al plano del espejo.

**Si el objeto es real (los rayos surgieron del punto A), su imagen es virtual (los rayos emergentes parecen surgidos del punto B)**

**Recíprocamente si el objeto es virtual (los rayos incidentes convergen hacia el punto B), su imagen es real (punto A).**

La imagen de un objeto no es superponible a éste. (salvo si posee un plano de simetría).

Un espejo plano invierte la derecha y la izquierda pero conserva el arriba y el abajo.

¡Curiosa propiedad del espejo en efecto si subrayamos que es una superficie plana isotópica según las dos dimensiones que determina!

Hay un error acá si la estructura física del espejo no ofrece ninguna singularidad que permita deducir de eso, en contradicción con su carácter isotópico, una diferencia, física y óptica, entre las dos direcciones que son situadas en este texto, dando lugar a los pares de opuestos designados por la derecha y la izquierda, el arriba y el abajo.

<sup>6</sup>Dedans: adentro. Dehors: afuera

<sup>7</sup><http://subaru2.univ-lemans.fr/enseignements/physique/02/mnoptigeo.html>

Cómo dar cuenta de ese misterio, que no es tal, dado que se trata de una aserción falsa por parte de los ópticos o de sus portavoces.

El teorema que resume ese resultado, se enuncia así:

### Teorema

En las condiciones de dimensión dadas a las cuales están sometidos el objeto (dimensión 2 o dimensión 3) y el espejo (dimensión 2) en el espacio (dimensión 3).

-si el objeto es de dimensión dos (objeto chato dim 2) su imagen en el espejo es idéntica al objeto. (Superponible)

-si el objeto es de dimensión 3 (objeto volumen dim 3) su imagen en el espejo está invertida según una de sus tres dimensiones y no podemos decir cuál es esta dimensión (objeto estable por rotación).

Queremos mostrar acá lo que se invierte o no se invierte, de una manera accesible al lector, , mediante un recurso a las rotaciones del cubo, caracterizado por los dos ejes respectivos, y a las simetrías del cubo que le están asociadas entre las isometrías del cubo, *para los objetos de dimensión tres(dim 3)*

Los objetos de dimensión dos(dim 2) son inmunes ante el espejo, *su imagen es idéntica al objeto*. Lo hemos mostrado con la experiencia de la mano chata que no es ni derecha ni izquierda.

Esta presentación tendrá la ventaja suplementaria de permitirnos responder a una pregunta subsidiaria que nos ha detenido en ocasión de la discusión de este aspecto del narcisismo.

Las rotaciones que dejan invariante al cubo forman un grupo de 24 elementos que es el mismo que el de las permutaciones de cuatro elementos, el grupo llamado de sustituciones, notado:  $S_4$ , que tiene 24 (veinticuatro) elementos.

Cuatro letras por ejemplo que jugarían al juego de cuatro esquinas sin un quinto jugador teniendo la función de: uno en más, de donde Lacan extrae un sub grupo de cuatro permutaciones circulares para escribir la pequeña álgebra que propone, ala cual están sometidos los discursos fundamentales.

Introduzcamos ahora mediante definiciones los términos que van a permitirnos demostrar estos resultados relativos al espejo y a la danza de un cuerpo ante el espejo.

### Las isometrías del cubo y su grupo

El cubo es un poliedro sometido a la mayor regularidad interna, lo que Herman Weil llama con justeza su gran simetría dado que depende solo de él, es su definición, de sus isomorfismos.

El cubo presenta

-6 ejes de rotación de orden 2, que pasan por el medio de dos aristas opuestas.

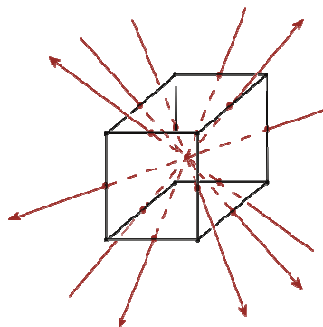

Los seis ejes extendidos entre sus lados

-4 ejes de rotación de orden 3, que pasan por dos vértices opuestos

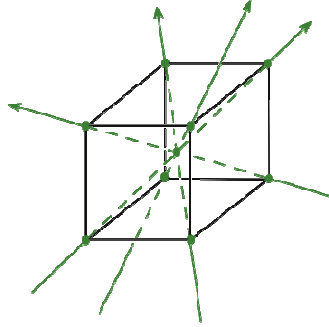

Los 4 ejes extendidos entre los vértices

-3 ejes de rotación de orden 4, que pasan por el centro de dos caras opuestas

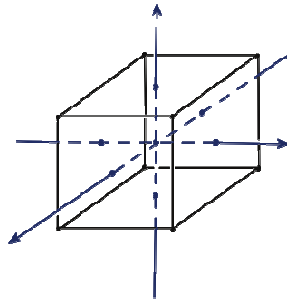

Los 3 ejes extendidos entre las caras

Esto establece de manera heurística el hecho de que hay 13 ejes de rotación en el cubo que lo mantienen idéntico a sí mismo, como un bailarín que intenta algunas figuras ante un espejo.

### Distinción importante

No hay que confundir los números de estas características físicas del cubo con los números de rotaciones de cada tipo, porque cada una de ellas no está solamente determinada por un eje, sino también por un ángulo, formulados acá en términos de orden.

Cuando una serie de rotaciones alrededor de un mismo eje es de orden  $n$ , los ángulos de rotación son múltiplos del ángulo  $2\pi/n$ . O sea:

Los ángulos  $2k\pi/n$  con  $(1 \leq k \leq n-1)$

Excluyendo el caso en que  $k = n$  que corresponde cada vez a la identidad por el hecho de que es una vuelta completa.

De este modo hay

6 rotaciones de ángulo  $k\pi$  ( $k=1$ ) o sea 1 por 6 = seis (6) rotaciones de orden 2

4 ejes de rotación de ángulo  $2k\pi/3$  o sea 2 por 4 = ocho (8) rotaciones de orden 3

3 ejes de rotación de ángulo  $k\pi/2$  o sea 3 por 3 = nueve (9) rotaciones de orden 4, más 1 sola transformación idéntica de ángulo  $2k\pi$  que es una rotación neutra, o sea 1 de más.

Efectuando la suma de estas diferentes cifras que resultan de nuestro cálculo

$$6 + 8 + 9 + 1 = 24$$

Enunciamos un teorema.

**Teorema**

Hay veinticuatro (24) rotaciones del cubo.

Así pasamos a las otras isometrías.

Encontramos una simetría fundamental

-1 simetría de centro O

El lector puede observar inmediatamente que esta simetría de centro invierte todos los ejes de rotación, cambiando la dirección de cada uno, o su orientación, si está marcado por una orientación elegida.

Este hecho tiene una importancia muy grande para definir precisamente aquello que hemos tratado con nuestra demostración y que queremos mostrar ahora acá con este tipo de mostración.

Luego viene una curiosidad notable.

El cubo presenta:

-3 planos de simetría intermedios de las aristas y de las caras.

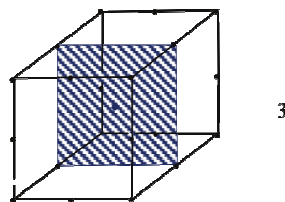

Un plano extendido entre las medianas de cuatro caras y los medios de cuatro aristas.

-6 planos de simetría extendidos entre dos aristas opuestas y 4 vértices.

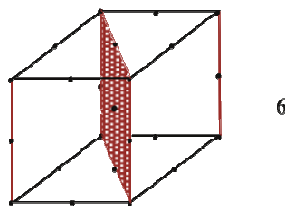

Un plano extendido entre dos aristas opuestas, dos diagonales de caras opuestas y cuatro vértices.

Esto establece el hecho de que hay 9 planos de simetría en el cubo, pero esto no da el número de simetrías del cubo.

**Las cuarenta y ocho isometrías del cubo**

1. Una isometría es una transformación del cubo que deja al cubo invariante según sus dimensiones (sic). Queremos hablar acá de las medidas del cubo, constantes según las direcciones del espacio que los físicos nombran también como sus grados de libertad. La teoría de la dimensión más simple se encuentra muy tempranamente en términos de espacio vectorial.

**Definición**

Una *isometría* deja al cubo idéntico en términos de medida de sus tres dimensiones.

**Teorema**

Una isometría del cubo está enteramente definida por la imagen de un vértice y de sus tres aristas surgidas de ese vértice ( sistema de coordenadas del espacio).

**Corolario**

Ese vértice tendrá como imagen uno cualquiera de los 8 vértices del cubo con el sistema de coordenadas asociado.

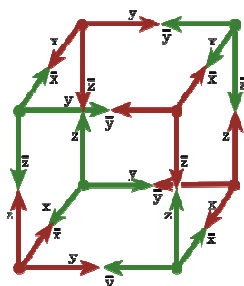

Los 8 sistemas de coordenadas del cubo

Sin embargo la mitad (cuatro) de esos sistemas de coordenadas presentan la misma orientación que el sistema elegido. Hablaremos entonces de casos positivos para la orientación del sistema y el signo de la isometría, siendo que la otra mitad (cuatro) presentan una orientación opuesta, será llamada así como el signo de la isometría: negativa, en ese caso.

Esto nos permite definir la identidad y la diferencia entre el objeto y su imagen.

Estas 8 imágenes de un vértice del cubo están asociadas a

- La primera arista, él tiene entonces 3 imágenes posibles,
- La segunda arista, él tiene 2 imágenes únicamente y la imagen de la última arista está entonces determinada.

Esto prueba que las isometrías que dejan al cubo globalmente invariante son  $8 \times 3 \times 2 = 48$

2. Las isometrías poseen todas al punto O como invariante. Solo conservan al cubo según sus medidas, se lo llama indeformable dado que tolera las permutaciones de vértices, aristas, caras y por consiguiente ejes y planos del cubo, algunos de esos elementos geométricos característicos son invariantes entre las isometrías.

Estas isometrías se dividen en 24 isometrías positivas y 24 isometrías negativas, por el hecho de no modificar (positivas) o modificar (negativas) la orientación global del cubo determinada por dos clases de sistemas de coordenadas.

Para decir lo que inventa el espejo, es preciso y suficiente estudiar las diferencias producidas por estas dos clases de sistemas de coordenadas.

**Definición de las rotaciones**

El término rotación designa las 24 isometrías positivas, notemos su conjunto  $S_1$

Entre ellas contamos a la transformación idéntica. Con excepción de ella, las rotaciones están todas caracterizadas por un eje del cubo y un ángulo correlacionado a su orden.

**Definición de las simetrías**

El término simetría designa las 24 isometrías negativas, notemos su conjunto  $S_2$ , No están todas caracterizadas por un plano de simetría del cubo.

**Rotaciones: 24 isometrías positivas**

Hemos ya numerado las 23 rotaciones a las que se agrega la identidad, o sea 24 simetrías positivas que forman el conjunto  $S_1$ . Dejan al cubo invariante según su orientación, ésta no es invertida.

**Simetrías: 24 isometrías negativas**

Las isometrías negativas son

-las 9 simetrías con respecto a los 9 planos de simetría del cubo, están compuestas por la simetría de centro O y por las 9 rotaciones de ángulo llano ( $\pi$ ) que son

- 6 de eje entre las aristas y
- 3 de eje entre las caras.

Esto es fácil de demostrar por medio de un teorema bastante simple de establecer. Lo establecemos acá, a continuación de esta enumeración.

Las otras también se obtienen por composición de la simetría de centro O con las otras rotaciones de ángulos diferentes de  $\pi$ . Tenemos:

- Las seis (6) rotaciones de eje extendido entre las caras de ángulos  $\pi/2$  y  $3\pi/2$ ,
- Las ocho (8) rotaciones de eje extendido entre los vértices y de ángulo  $\pm 2\pi/3$ ,
- La identidad(1)

Enumeramos así veinticuatro (24) simetrías

**Teorema**

La composición de una simetría según un plano P con una simetría de centro O situada en ese plano, produce una rotación de eje D perpendicular al plano P en O y de ángulo llano( $\pi$ ).

Esto se demuestra y se muestra en la lectura (leer no es contemplar ni ver) en el diagrama geométrico siguiente:



Figura de demostración

Hemos demostrado así :

$$\text{Sim P o Sim O} = \text{Rot}(\Delta, \pi)$$

Donde  $\Delta$  es el eje perpendicular al plano P en el punto O.

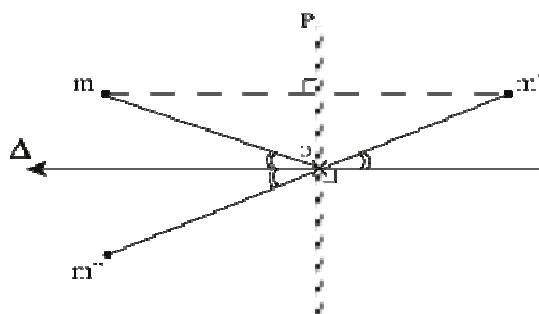
Deducimos de esto en el grupo de las isometrías así compuestas entre sí:

$$\text{Sim P} = \text{Rot}(\Delta, \pi) \text{ o Sim O}$$

Por el hecho de que la simetría de centro O es su propia inversa, esto da ya nueve(9) simetrías.

Esto precisa, por sus descripciones respectivas, el conteo de 48 isometrías.

### El grupo de las isometrías

Las 48 (cuarenta y ocho) isometrías del cubo forman un grupo algebraico entre ellas cuando las componemos de a dos.

Demos el grafo coloreado por las letras que notan los dos subconjuntos de ese grupo de isometría.

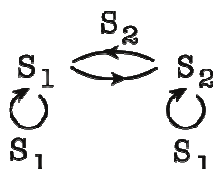

Grafo coloreado del grupo cociente de las 48 simetrías

Las rotaciones  $S_1$  son estables entre ellas. Esto significa que dos rotaciones compuestas sucesivamente producen otra rotación.

Las rotaciones  $S_1$  son estables entre las simetrías  $S_2$ . Esto significa que la composición de una rotación con una simetría da otra simetría y además que la composición de una simetría con una rotación da una simetría.

En fin, dos simetrías dan una rotación cuyo eje está determinado según un principio regular si ellas son simetrías definidas por los 9 planos de simetría del cubo compuestas entre ellas.

### Principio

La composición de dos simetrías con respecto a un plano del cubo produce una rotación cuyo eje es la recta de intersección de los dos planos de simetría.

El principio se ilustra de la manera siguiente, en cuatro figuras.

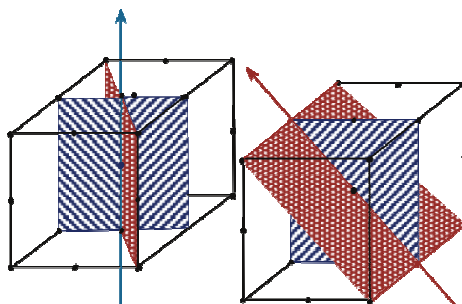

Un eje entre las dos caras

Un eje entre dos aristas

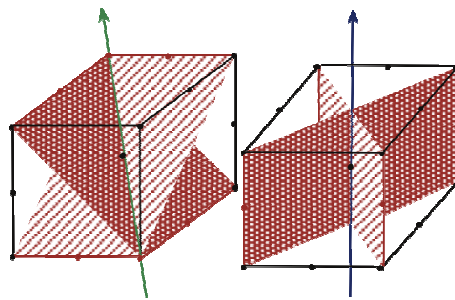

Un eje entre los dos vértices

Un eje entre las dos caras

Este grupo es el más amplio de los grupos de poliedros regulares que pueden pavimentar (paver) el espacio de dimensión tres.

Este estudio de las isometrías del cubo es más suscitoque el dado precedentemente y mencionado al comienzo. El lector puede encontrar allí demostraciones más detalladas, a partir del conteo de Listing en su tesis histórica, si siente acá la falta de precisiones necesarias.

Para concluir, como en el estudio precedente, agreguemos un comentario relativo a la *función paterna* que es producida por el lazo narcisista entre la *alienación primera* del trauma, determinante para la dimensión *fálica* del Habla (Parole) en tanto que enunciación que se olvida en la parada, y los *incorporales* en el fundamento de la incorporación.

Así se funda la repetición de la cual depende el deseo para el sujeto del lenguaje. La cuestión del sujeto se presenta en la diferencia entre un cuerpo chato y un cuerpo de dimensión tres. En el primer caso su imagen especular es idéntica a su cuerpo, en el segundo caso la imagen especular es diferente, presenta una inversión que debe retenernos. Si estudiamos de más cerca el efecto de las simetrías sobre las rotaciones del cubo ( dim 3 del objeto) podemos deducir que una dimensión se invierte pero que es imposible saber cuál. Una dimensión se invierte pero esta dimensión excepcional con respecto a la otras, es cualquiera entre las tres dimensiones. Definiendo así la función paterna con un significativo banal y excepcional, que Lacan define como significativo del Nombre del padre, en el extremo del paneo de los incorporales para el sujeto. Extendido entre el trazo (rasgo) unario, o sea la lectura, en la intuición del sujeto, de trazos (rasgos) que sirven de soporte a sus identificaciones hasta esos significantes fundamentales que él encuentra en los decires de la madre en caracter de Nombre del padre.

No hay clínica analítica sin esta estructura de la repetición que se encuentra entre la alienación y la separación en la gramática del fantasma fundamental producido por el sujeto a la salida del proceso primario, axiomatizando los síntomas que se deducen de él en las estructuras freudianas del síntoma. Deseante como resultado del análisis, delirante en la psicosis, instaurando un fetiche con la perversión y en la fobia, obsesión, adicciones hasta la anorexia.

Fuera de esta determinación por la repetición inconsciente, el resto son solo gesticulaciones psicopatológicas de aprendices *psico-therra-a- pleutras (psycho-therre-à pleutres)* que solo le dejan al sujeto la libertad de morir, a falta, por y para ellos mismos, del reconocimiento del deseo en la falta del Otro.

---

La muerte para el sujeto es preferible al desconocimiento del deseo y su estructura repetitiva efectiva que exige satisfacción. Se extiende en el goce por el aspecto del verbo más que por el tiempo de la angustia, entre función fálica y castración necesaria del Otro para realizarse.

**Para terminar, las permutaciones de cuatro elementos achatados (mis à plat)**

Es suficiente entonces con estudiar como el subgrupo de las rotaciones del cubo hace permutar entre ellas los cuatro ejes que pasan por los vértices para encontrar, en dimensión dos, la permutación de cuatro letras que los nombran A, B, C, D, siguiendo una cara, por ejemplo la cara superior del cubo para encontrar el grupo  $S_4$  simétrico que tiene 24 elementos.

Detenemos acá este complemento de nuestro estudio precedente sobre el narcisismo, subrayando que las rotaciones de un cuerpo de dimensión tres delante del espejo encuentran el grupo de los movimientos de cuatro letras en el plano del ballet.

No es tan narcisista, en el sentido peyorativo del término, al que se lo cree así. Hay sujetos que no concluyen, por la dificultad, para el sujeto de la paranoia, para aprender a leer entre dimensión fálica e incorporación por medio de los incorporales, que hay que destruir la lectura y la cultura, que se deduce de ello, para vivir por fin aliviado de esta tarea que incumbe al sujeto del lenguaje: el narcisismo.

Balvanera, 21 de marzo: aumentado el 17 de mayo de 2011